

TO-NAR

Боно-сіткове
загородження

ТОВ НВП «ТО-НАР» була створена в Миколаєві в грудні 1991 року і спеціалізується по поставкам на суднобудівні підприємства, а також по інших галузях народного господарства.

Ми постійно вивчаємо і аналізуємо динаміку на ринку – З цього НПП «ТО-НАР» володіє тією, необхідною інформацією, яка допомагає підприємствам споживачам планувати ефективне використання ресурсів при мінімальних витратах на придбання комплектуючих. Добре налагоджений механізм поставок продукції нашим клієнтам дозволив нам завоювати репутацію надійного партнера!

Протягом 30 років компанія успішно працює на ринках України, СНД і далекого зарубіжжя з постачання:

- виробів із сталевих канатів для спускових пристроїв,
- вантажопідійомних пристроїв,
- буксирувальні пристрої як для судноплавства так і для буксирування військової техніки.

НПП «ТО-НАР» співпрацює з провідними підприємствами і реалізує їх продукцію в Україні та СНД. Постійно вивчаючи і аналізуючи динаміку на ринку – НПП «ТО-НАР» володіє тією, необхідною інформацією, яка допомагає підприємствам споживачам планувати ефективне використання НТБ і ресурсів при мінімальних витратах на придбання комплектуючих. Добре налагоджений механізм поставок продукції нашим клієнтам дозволив НПП «ТО-НАР» завоювати репутацію надійного партнера.



На власній виробничій базі виробляємо згідно ТУ У.25.9-1351544-001:2017 і відповідно до вимог РСУ і відповідно до вимог РЕГІСТРА:

- Виріб з канатів (лопарі і багатовіткових стропи) для спускових пристроїв рятувальних та чергових шлюпок, рятувальних плотів та буксирних пристроїв;
 - Вироби швартовних і буксирних пристроїв. -згідно ТУ У.25.9-00222321-001:2016 :
 - Вироби швартовних і буксирних пристроїв для військової техніки.
- згідно Ту У 25.9-1351544-001:2021
- Виробляємо боно-сіткове загородження для захисту акваторії портів.

Продукція ТОВ НВП «ТО-НАР» сертифікована РСУ, Бюро Верітас ,центрами Держнагляду і має паспорти відповідності .

Система якості на підприємстві підтверджується сертифікатом ДСТУ ISO 9001:2015 за #18-812-21.

Система екологічного менеджменту ISO14001:2015 сертифікат #SIC.MS.008.ISO14001.3316

Свідоцтво про ідентифікацію виробника продукції для ЗСУ #424 по коду NCAGE:A00HJ

Декларація про відповідність технічного регламенту #62 за номером UA.TRD.0063-23.

Сертифікат РСУ ЗА # СВП-412-3-71-19.

ТОВ НВП «ТО-НАР» здійснює дефектацію, ремонт та огляд засобів кріплення вантажів на судах. Огляд вантажопідіймальних виробів і механізмів проводиться відповідно до правил РСУ.



Продукція ТОВ НВП «ТО-НАР» сертифікована РСУ, Бюро Верітас .

Боно-сіткове загородження БСЗ 364020.01



Металевий
понтон

Надводний
бар'єр безпеки

Підводна
сталева сітка

Боно-сіткове загородження БСЗ 364020.01



Боно-сіткове загородження БСЗ 364020.01 може бути використано для швидкого зведення захисних або берегових споруд не обмежених розмірів для захисту акваторій портів з боку моря, вхідних каналів річок та інших водоймах (водозабірні, водоскидні канали в т.ч, що входять в озера, водосховища в т.ч річки, що транзитно проходять через режимні території, що проходять через лінію кордону) від несанкціонованого проникнення швидкісних катерів малої водотонажності, підводних автономних апаратів, торпед, дрейфуючих мін та бойових плавців противника.

Виріб може бути використаний як окремо, так і для створення швидкорозгорнутого мобільного комплексу протидиверсійного та антитерористичного захисту акваторій об'єктів.

Є забезпечення санкціонованого проходу через Боно-сіткове загородження морських судів, сторожових кораблів та інших технічних плавзасобів. Для цього між модулями в створі поперек їм розташовані розпашні ворота, які через систему блоків з допомогою канатів та дозволу служби охорони відкриваються та закриваються та мають фіксатори положення.

Боно-сіткове загородження

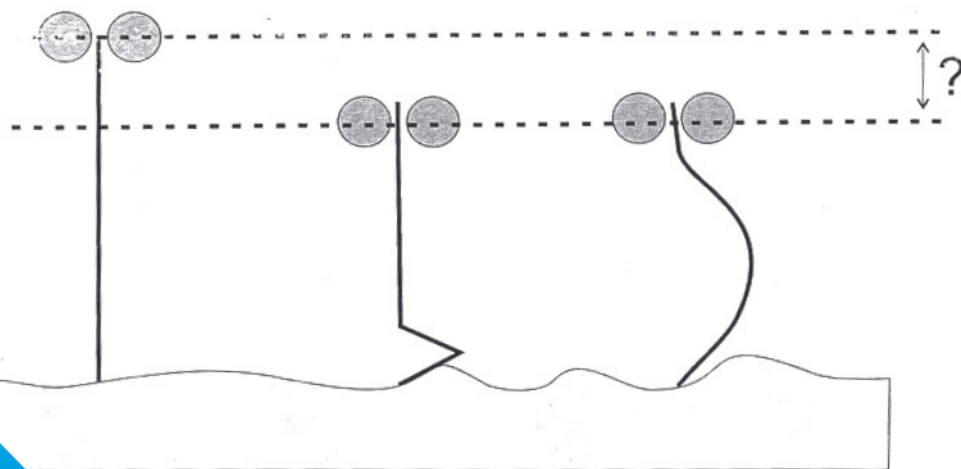
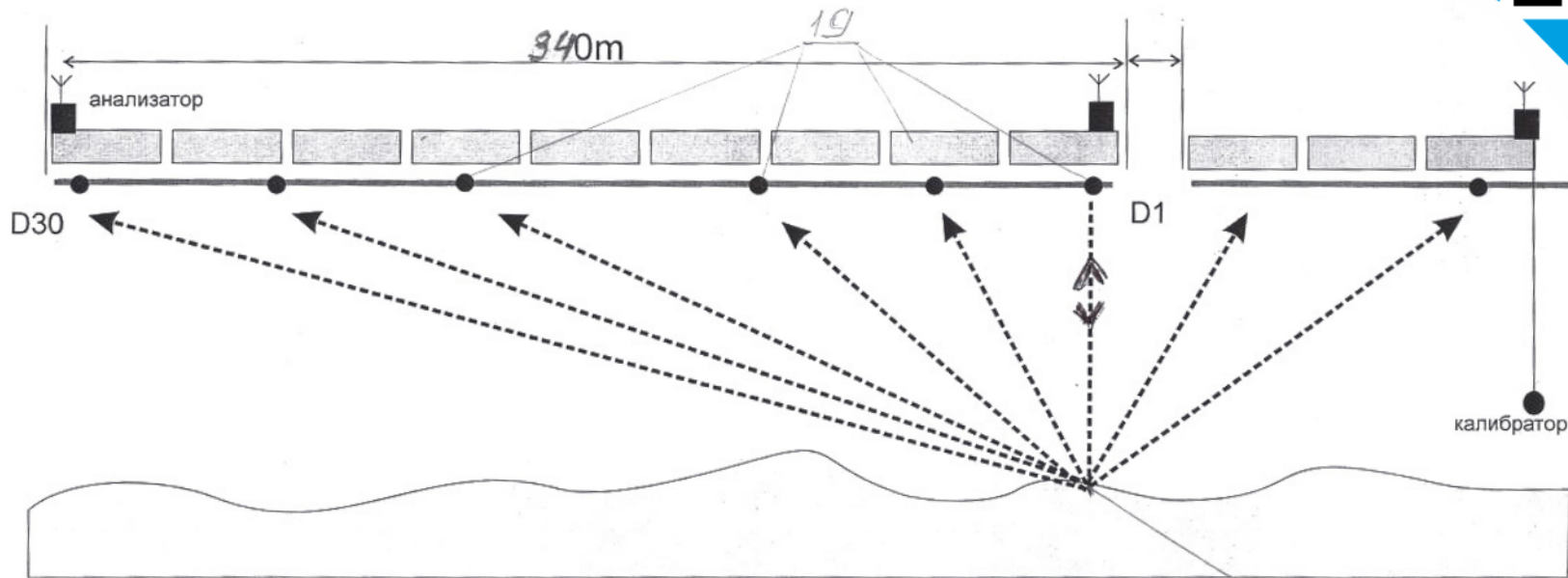

● УЗ призмосторедатчик

Боно-сіткове загородження

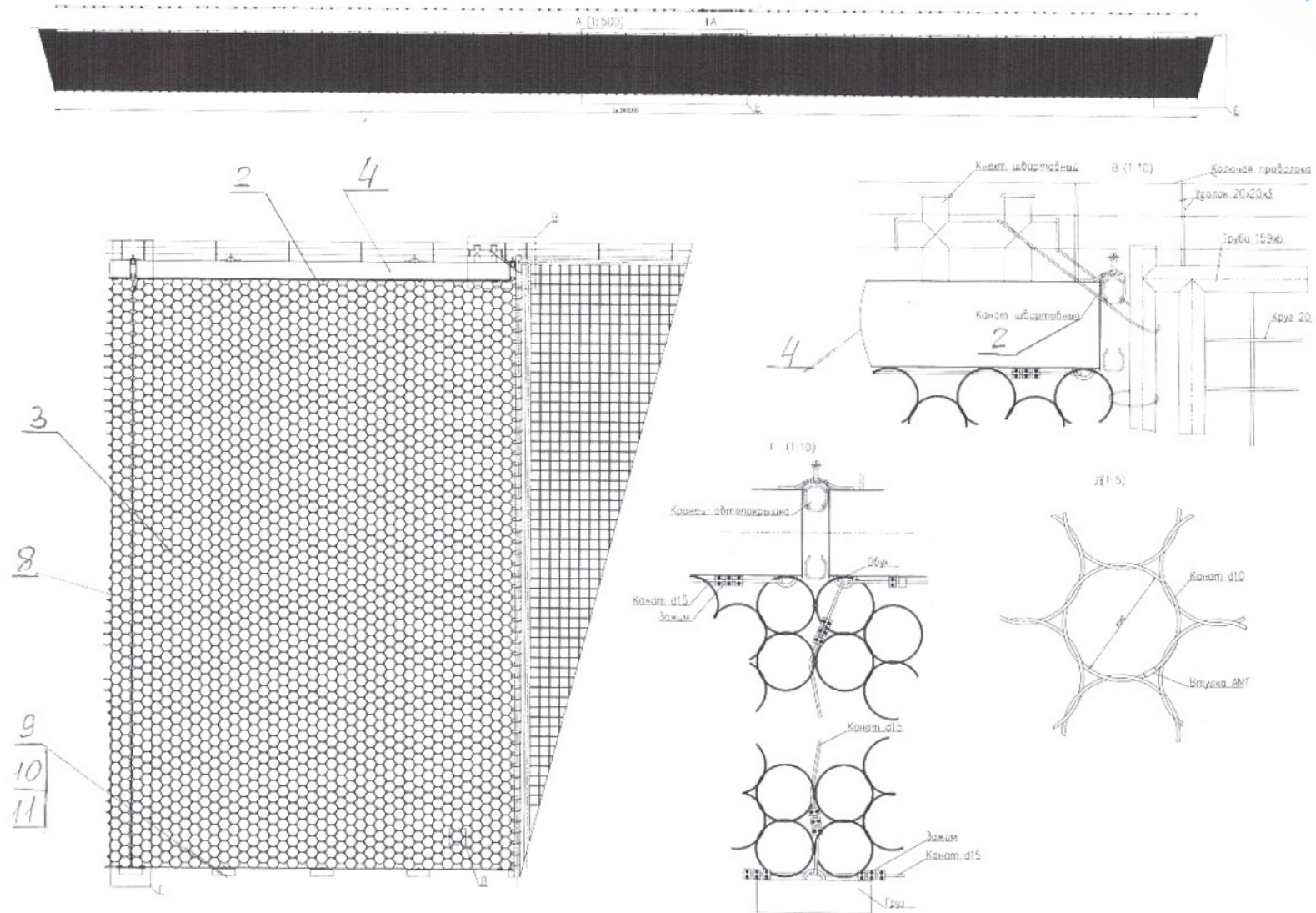

Боно-сіткове загородження

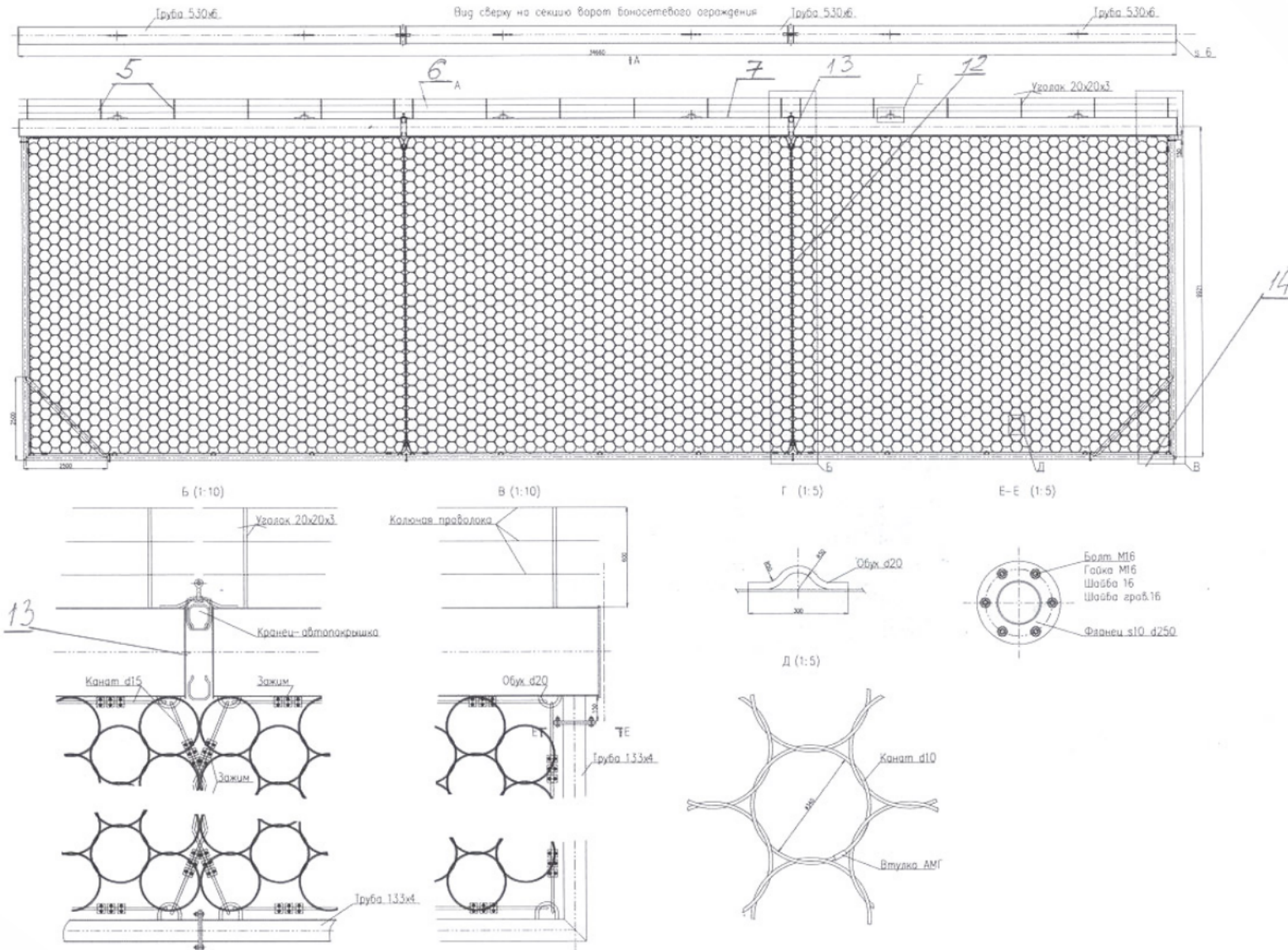

Боно-сіткове загородження

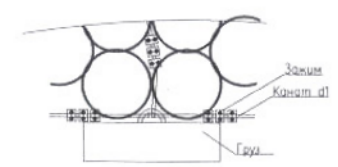
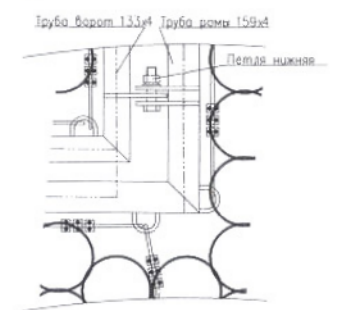
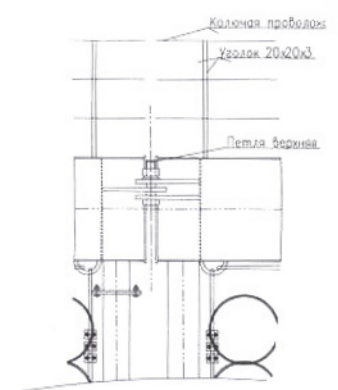
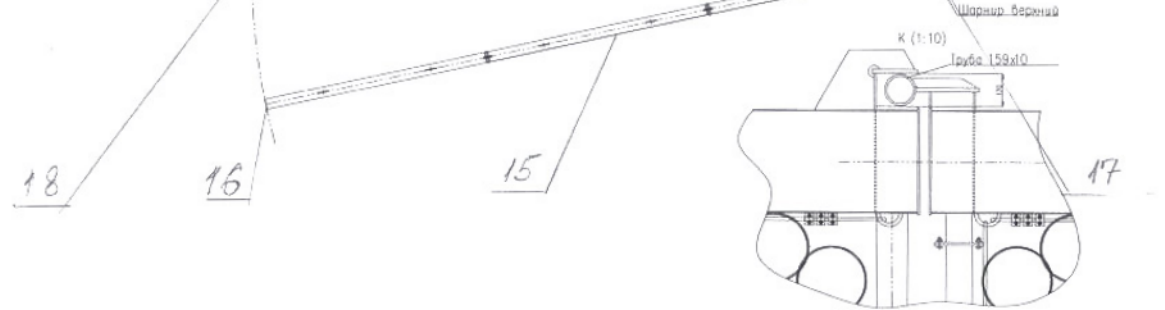
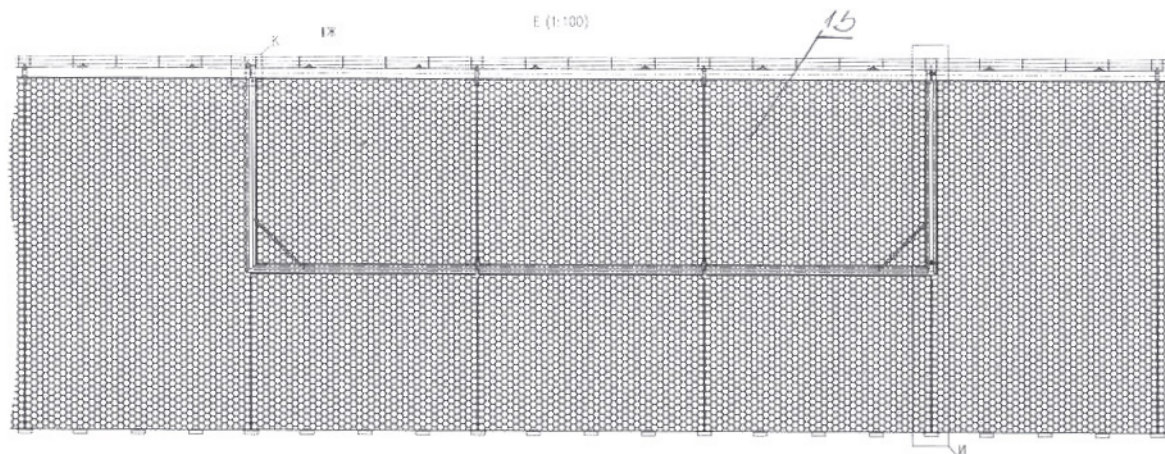

Боно-сіткове загородження

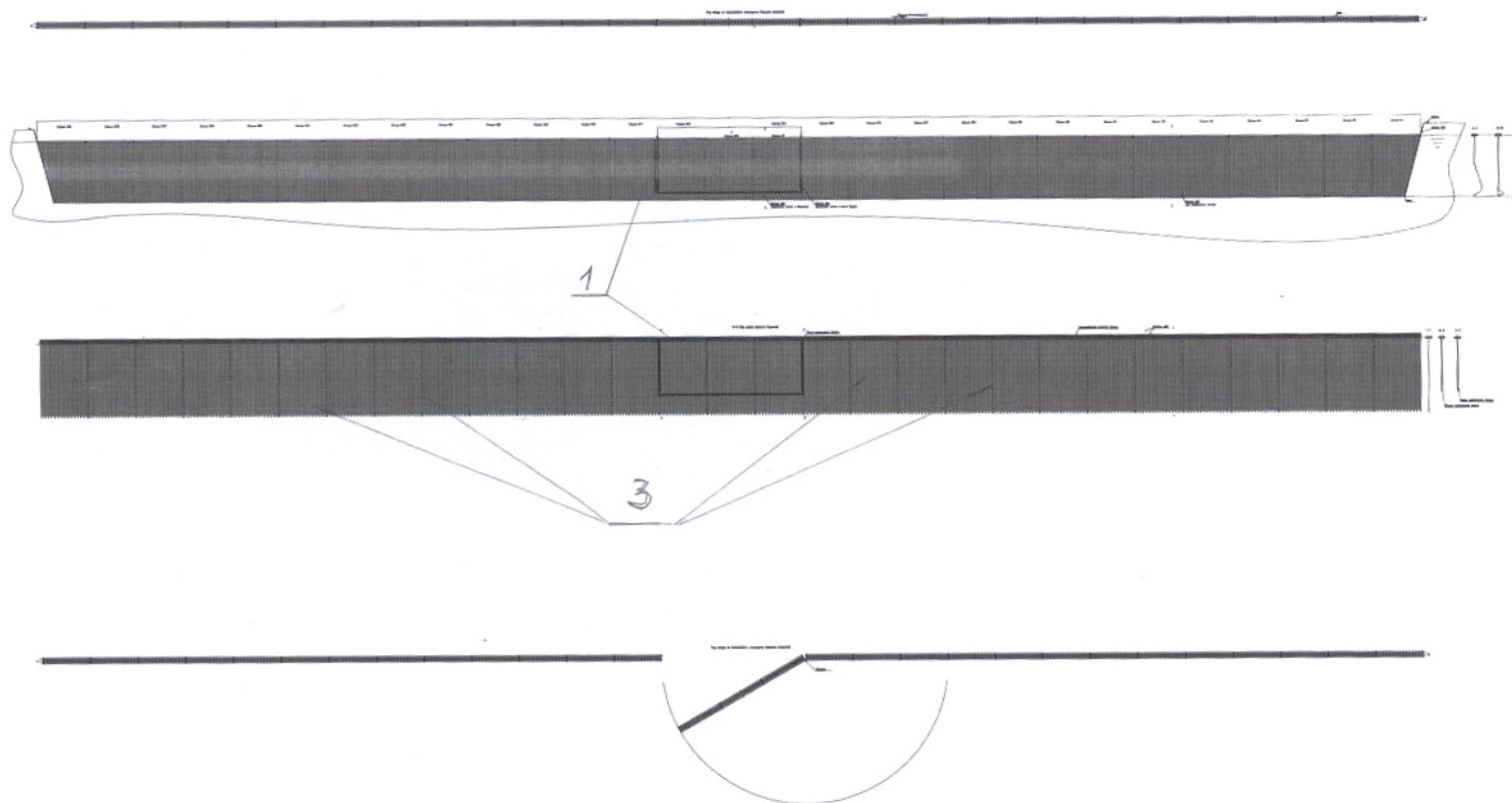



Боно-сіткове загородження





КОНТАКТИ

 м. Миколаїв, 54006
вул. Артилерійська, 12/2

 +38(0512) 37-87-21
+38(0512) 37-88-47



 НАШ ФЕЙСБУК
www.facebook.com/profile.php?id=100064666855500



 www.to-nar.com